

SAARINEN TOWER

CADEIRA



Utilizar a régua abaixo para medir os componentes.



Composição do Produto



1 Concha (1x)



2 Base Saaren Tower (1x)

Componentes de Montagem

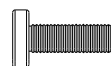

A- Parafuso allen
M6x25 (4x)



B- Arruela lisa
Din 125 (4x)



C- Arruela de
Pressão (4x)



D- Chave L
Hexagonal M6 (1x)

Atenção

- 1- Leia atentamente toda a instrução antes de iniciar a montagem.
- 2- A montagem do produto deverá ser feita em uma superfície limpa e plana. Aconselhamos utilizar a própria embalagem para forrar o chão a fim de não danificar o produto.
- 3- Reservar área livre para montagem do produto.



Pessoas necessárias
para montar o produto



Tempo de montagem
aproximado



fácil

Grau de
dificuldade



Não utilizar químicos
ou abrasivos na
limpeza, evitar batidas
e contato com
objetos cortantes



Pano umedecido
com água seguido
de pano seco



Capacidade máxima
suportável, distribuída
uniformemente

1 Montagem

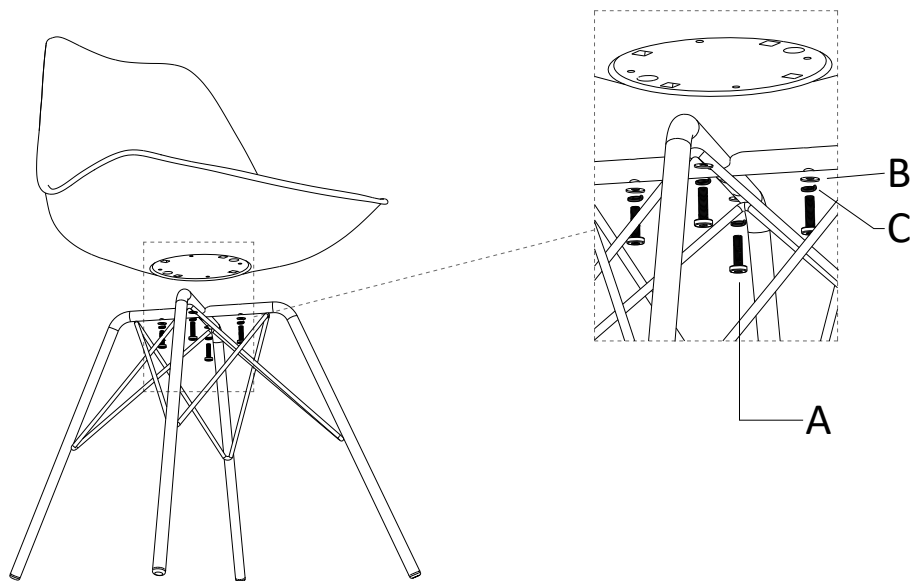

2

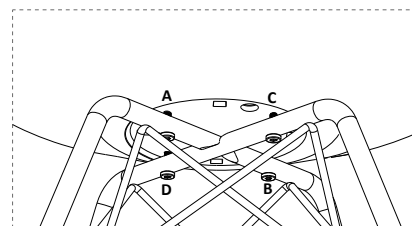

- Primeiro passo: fixar parafuso A
- Segundo passo: fixar parafuso B
- Terceiro passo: fixar parafuso C
- Quarto passo: fixar parafuso D

Após posicionar todos os componentes, apertar totalmente os parafusos

Aconselhamos seguir o processo acima em ordem alfabética para união dos conjuntos



Utilizar chave allen nesta estapa, para aperto do parafuso

3

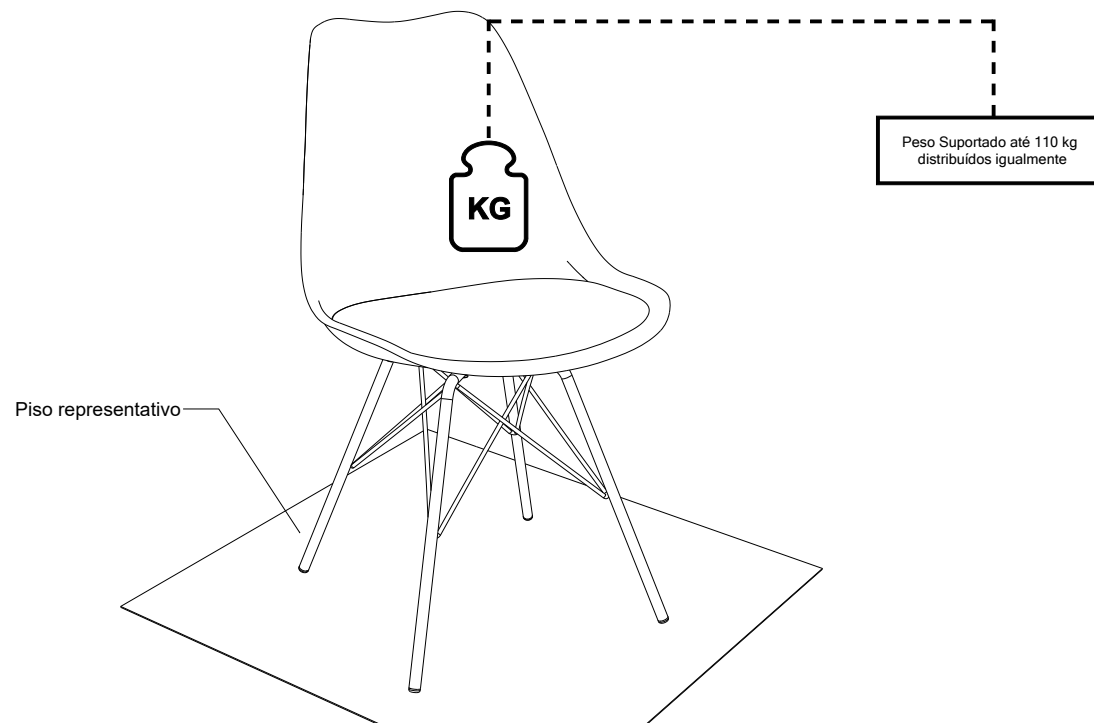

Seat&Co

INDÚSTRIA DE MÓVEIS